

KITTEC®
Ceník komorových pecí X LINE 2013

*Glazur Servis, Na Horce 278, Doubravice nad Svitavou., 679 11, tel. +420 776 472 500, www.glazurservis.cz
 email:gs.sauerova@seznam.cz*

Komorová pec X Line XR spirály v drážkách	cena bez setu bez DPH	cena bez setu s DPH	zakládací set bez DPH	zakládací set s DPH
XR 100	88.865,55 Kč	107.527,31 Kč	3.250,00 Kč	3 932,50 Kč
XR 150	99.789,92 Kč	120.745,80 Kč	4.500,00 Kč	5 445,00 Kč
XR 190	112.605,04 Kč	136.252,10 Kč	4.500,00 Kč	5 445,00 Kč
XR 230	124.789,92 Kč	150.995,80 Kč	6.250,00 Kč	7 562,50 Kč
XR 310	150.000,00 Kč	181.500,00 Kč	7.500,00 Kč	9 075,00 Kč
XR 380	176.260,50 Kč	213.275,21 Kč	13.000,00 Kč	15 730,00 Kč
XR 520	203.151,26 Kč	245.813,03 Kč	15.500,00 Kč	18 755,00 Kč
XR 680	237.394,96 Kč	287.247,90 Kč	15.500,00 Kč	18 755,00 Kč
XR 780	260.294,12 Kč	314.955,88 Kč	20.250,00 Kč	24 502,50 Kč
XR 1060	308.613,45 Kč	373.422,27 Kč	27.750,00 Kč	33 577,00 Kč

Komorová pec X Line XT spirály na nosných trubkách	cena bez setu bez DPH	cena bez setu s DPH	zakládací set bez DPH	zakládací set s DPH
XT 80	95.378,15 Kč	115.407,56 Kč	3.250,00 Kč	3 932,50 Kč
XT 120	106.512,61 Kč	128.880,25 Kč	4.500,00 Kč	5 445,00 Kč
XT 160	119.537,82 Kč	144.640,76 Kč	4.500,00 Kč	5 445,00 Kč
XT 200	131.932,77 Kč	159.638,66 Kč	6.250,00 Kč	7 562,50 Kč
XT 270	157.352,94 Kč	190.397,06 Kč	7.500,00 Kč	9 075,00 Kč
XT 330	183.823,53 Kč	222.426,47 Kč	13.000,00 Kč	15 730,00 Kč
XT 450	210.924,37 Kč	255.218,49 Kč	15.500,00 Kč	18 755,00 Kč
XT 600	245.378,15 Kč	296.907,56 Kč	15.500,00 Kč	18 755,00 Kč
XT 700	268.487,39 Kč	324.869,75 Kč	20.250,00 Kč	24 502,50 Kč
XT 1000	317.016,81 Kč	383.590,34 Kč	27.750,00 Kč	33 577,00 Kč



Typ XR – spirály uloženy v drážkách



Typ XT -spirály uloženy na nosných trubkách

Příslušenství (cena bez DPH):

Základní vybavení včetně TC 44	✓
Doplatek za regulátor TC 44 => TC 66	1.250,00 Kč
Doplatek za regulátor TC 44 => TC 88, TC 405 nebo TC 505	4.000,00 Kč
Doplatek za regulátor TC 44 => TC 507	7.250,00 Kč
Snížená cena pece bez regulátoru	-3.250,00 Kč
Sada nivelačních noh (pro přizpůsobení při nerovnostech podlahy)	3.000,00 Kč
Podstavec s kolečky (dvě ze čtyř koleček bržděná)	6.000,00 Kč
Odvětrávací flexo trubice (m)	475,00 Kč
Odvětrávací trubka z nerezové oceli (provedení dle Vašich požadavků)	na požádání
Nakládací rám (po model XR 520, popř. XT 450, větší na požádání)	12.250,00 Kč
Speciální vybavení bez doplatku:	
Rám i plášť komplet z nerezové oceli !	✓
Přisávání vzduchu ve dně včetně šíbrů a popelníku	✓
R-SIC deska stropu - žádný spad do výrobků	✓
Vyhřívání z pěti stran pro optimální rozložení tepla	✓
SIC deska dna - propustnost tepla	✓
Žárovzdorné tvrdé cihly ASTM 26 v mechanicky velmi silně namáhaných částí pece	✓
Výškově stavitelný podstavec pece, seřizovatelné panty	✓
Lamelový systém korpusu pro nízkou venkovní povrchovou teplotu	✓
Dosoušecí prostor z děrovaného nerez plechu nahoře nad pecí	✓
Speciální vybavení s doplatkem (cena bez DPH):	
Pant dveří a odsávání vlevo místo standardně pravé strany	3.250,00 Kč
Kukátko ve dveřích (včetně ucpávky)	1.500,00 Kč
Klapka na odtahu (jen s TC 505 nebo 507)	13.000,00 Kč
Klapka na přisávání (jen s TC 505 nebo 507)	12.000,00 Kč
Automaticky ovládaný ventilátor pro ochlazování (jen s TC 505 nebo 507)	13.000,00 Kč
2-zónové vyhřívání (jen s TC 505 nebo 507)	17.250,00 Kč
3-zónové vyhřívání (jen s TC 505 nebo 507)	24.750,00 Kč
Hodiny na noční proud	2.000,00 Kč
Polovodičové relé místo spínacího stykače (tišší chod)	na požádání
Maximální teplota 1350°C nebo 1400°C a mezinárodní speciální napětí	na požádání
Speciální rozměry	na požádání

Zaškolení provádíme zdarma.

Při objednávce keramické pece + hlíny, glazury i ostatní materiál = dovoz zdarma.



Kittec XR



Kittec XT



Parametry komorových pecí X LINE 2013

Glazur Servis, Na Horce 278, Doubravice nad Svitavou., 679 11, tel. +420 776 472 500, www.glazurservis.cz
email: gs.sauerova@seznam.cz

Model	Šířka vypalovací komory v mm	Hloubka vypalovací komory v mm	Výška vypalovací komory v mm	Vnější šířka pece v mm	Vnější hloubka zavřeno v mm	Vnější výška pece v mm	Výška k spodnímu okraji vypalovací komory v mm	Max teplota °C	Příkon kW	Napětí V	Proud A	Hmotnost kg
XR 100	420	480	500	700	920	1420 až 1780	680 až 1040	1320	8,5	400 3N	3x13 CEE16	270
XR 150	440	540	620	720	980	1420 až 1660	560 až 800	1320	11	400 3N	3x16 CEE16	360
XR 190	490	560	680	770	1000	1480 až 1720	560 až 800	1320	14	400 3N	3x20 CEE32	390
XR 230	490	700	680	770	1140	1480 až 1720	560 až 800	1320	17	400 3N	3x25 CEE32	420
XR 310	560	700	800	840	1140	1600 až 1840	560 až 800	1320	22	400 3N	3x32 CEE32	490
XR 380	620	760	800	900	1200	1600 až 1840	560 až 800	1320	27	400 3N	3x40 CEE63	540
XR 520	670	790	980	950	1230	1660 až 1780	440 až 560	1320	34	400 3N	3x50 CEE63	610
XR 680	740	940	980	1020	1380	1660 až 1780	440 až 560	1320	43	400 3N	3x63 CEE63	710
XR 780	740	1020	1040	1020	1460	1720 až 1840	440 až 560	1320	52	400 3N	3x76 ..	780
XR 1060	820	1020	1250	1100	1460	1810	320	1320	65	400 3N	. 3x95.	1000

Šířka dveřního otvoru	XR 100	XR 150	XR 190	XR 230	XR 310	XR 380	XR 520	XR 680	XR 780	XR 1060
mm	375	395	445	445	515	575	625	695	695	775

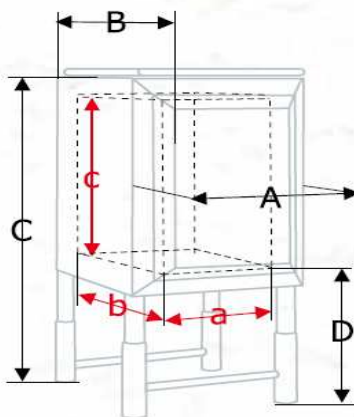

A – vnější šířka, **B** – vnější hloubka (zavřeno), **C** – vnější výška pece, **D** – výška k spodnímu okraji vypalovací komory
a – šířka vypalovací komory, **b** – hloubka vypalovací komory, **c** – výška vypalovací komory



Parametry komorových pecí X LINE 2013

Glazur Servis, Na Horce 278, Doubravice nad Svitavou., 679 11, tel. +420 776 472 500, www.glazurservis.cz
email: gs.sauerova@seznam.cz

Model	Šířka vypalovací komory v mm	Hloubka vypalovací komory v mm	Výška vypalovací komory v mm	Vnější šířka pece v mm	Vnější hloubka zavřeno v mm	Vnější výška pece v mm	Výška k spodnímu okraji vypalovací komory v mm	Max teplota °C	Příkon kW	Napětí V	Proud A	Hmotnost kg
XT 80	380	440	480	700	920	1420 až 1780	690 až 1050	1320	8	400 3N	3x12 CEE16	280
XT 120	400	500	600	720	980	1420 až 1660	570 až 810	1320	9	400 3N	3x13 CEE16	370
XT 160	450	520	660	770	1000	1480 až 1720	570 až 810	1320	11	400 3N	3x16 CEE16	400
XT 200	450	660	660	770	1140	1480 až 1720	570 až 810	1320	14	400 3N	3x20 CEE32	430
XT 270	520	660	780	840	1140	1600 až 1840	570 až 810	1320	17	400 3N	3x25 CEE32	500
XT 330	580	720	780	900	1200	1600 až 1840	570 až 810	1320	22	400 N	3x32 CEE32	550
XT 450	630	750	960	950	1230	1600 až 1780	450 až 570	1320	33	400 3N	3x48 CEE63	630
XT 600	700	900	960	1020	1380	1600 až 1780	450 až 570	1320	42	400 3N	3x61 CEE63	730
XT 700	700	980	1020	1020	1460	1720 až 1840	450 až 570	1320	50	400 3N	3x73 ..	800
XT 1000	900	1000	1140	1220	1480	1830	440	1320	65	400 3N	. 3x95 .	1000

Šířka dveřního otvoru	XT 80	XT 120	XT 160	XT 200	XT 270	XT 330	XT 450	XT 600	XT 700	XT 1060
mm	380	400	450	450	520	580	630	700	700	900

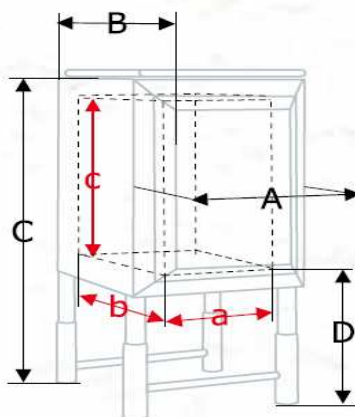

A – vnější šířka, **B** – vnější hloubka (zavřeno), **C** – vnější výška pece, **D** – výška k spodnímu okraji vypalovací komory
a – šířka vypalovací komory, **b** – hloubka vypalovací komory, **c** – výška vypalovací komory